

Изготовление изделия из проволоки. Вязание крючком по схемам

 Галкина Татьяна Валерьевна
 учитель художественного труда

КГУ "Булаевская школа-гимназия имени Батыр Баяна"

Цели обучения в соответствии с учебной программой	6.1.6.4 Экспериментировать и использовать техники, художественные материалы, демонстрируя знание свойств материалов и практические навыки работы; 6.2.6.1 Использовать материалы и инструменты, соблюдая технику безопасности, осознавая и демонстрируя её важность		
Цели урока	Экспериментировать с техникой и материалами при создании изделия. Создавать изделие в технике вязания крючком, демонстрируя практические навыки работы с инструментами и материалами		
Привитие ценностей	Ценности, основанные на национальной идее «Мәңгілік ел»: труд и творчество; образование в течение всей жизни.		
Предварительные знания	Развитие познавательного интереса; формирование и развитие функциональной грамотности, критического мышления		
Ход урока			
Этапы урока	Действия учителя	Действия ученика	Ресурсы
1 Этап. Организационно-мотивационный Начало урока 10 минуты	Деление на 2 группы Повторение изученного материала - Какие приёмы вы изучили на прошлом уроке? (воздушная петля, столбик без накида, столбик с накидом) - Как надо подбирать нитку к крючку? (чем толще нитка, тем более толстым будет крючок) - С чего начинается вязание крючком? (с набора цепочки воздушных петель) - Какие вещи могут быть связаны крючком? Организационный момент. - Переверните листочки на ваших столах и скажите пожалуйста, что на нём изображено? Схема для вязания крючком. - Как вы думаете для чего нужна эта схема? Как вы думаете, что означают условные обозначения на схеме? - Сегодня на уроке мы научимся читать схемы и по ней начнём вязать «Бабушкин квадрат», а также закрепим технику вязания крючком, вязать простые элементы по схеме. Составьте схему вязания крючком из 15 воздушных петель 2 ряд-Столбик без накида 3-ряд Столбик с накидом Материал для мальчиков Работа с проволокой Несмотря на внешне непривлекательный вид проволоки, она является	Улыбаются, желают удачи друг другу. Ученики делятся на группу девочек и мальчиков Отвечают на вопросы Изучают схемы вязания крючком Девочки составляют схему OOOOOOOOOO XXXXXXXXXXXX TTTTTTTTTTTT	Раздаточный материал «Схема вязания бабушкиного квадрата» Презентация Изготовление украшений из проволоки Схема вязания

	<p>базовым материалом для создания эксклюзивных поделок, украшений, предметов декора. В сочетании с бисером, ткаными лоскутами, природным материалом, пластилином изделия из проволоки выглядят необычно и могут составлять полноценные композиции. Популярной разновидностью является синельная проволока. Она безопасна, приятна на ощупь, имеет интересную фактуру и подходит для работы в школе</p> <p>Обзор темы и целей урока.</p>		
<p>2 Этап Теоретическо-практический</p> <p>Середина урока</p> <p>15 минут</p> <p>25 минут</p>	<p>2. Повторение ТБ вязание крючком.</p> <p>В процессе вязания надо соблюдать определенные санитарно-гигиенические требования и правила охраны труда:</p> <ul style="list-style-type: none"> - Необходимо, чтобы положение тела при вязании было правильным. Садитесь поудобнее, откиньтесь на спинку кресла, дивана, стула. - Не вяжите лежа - это вредно для зрения. - Не вяжите по несколько часов подряд. Старайтесь работать не более 2 часов с перерывами. - Не вяжите при плохом освещении. Свет должен падать слева. - Крючки должны быть хорошо отшлифованы и храниться в определенном месте. - Нельзя делать во время работы резких движений рукой с крючком - можно поранить рядом сидящего. <p>Прочитайте схему вязания крючком.</p> <p>Практическая работа (Д)</p> <p>Выполнить упражнения вязания крючком по схеме.</p> <p>Взаимооценивание работы по критериям</p> <ul style="list-style-type: none"> ✓ Читает схему вязания ✓ Набирает воздушные петли ✓ Выполняет столбик с накидом ✓ Выполняет практическое задание на основе изучения техники вязания крючком. <p>ТБ При работе с проволокой</p> <ol style="list-style-type: none"> 1. Во избежание ранения рук необходимо проверить правильность хранения проволоки 2. Следует знать, что мелкие куски проволоки при откусывании кусачками с большой силой и скоростью отлетают в разный стороны и могут попасть в глаза 	<p>Работают с карточками</p> <p>Повторяют ТБ</p> <p>Читают схему. Выполняют практическую работу</p> <p>Мальчики приступают к работе</p>	

	<p>3. В процессе откусывания запрещается держать проволоку на уровне лица резать проволоку ножницами не разрешается.</p> <p>Практическая работа(М) Рыбка — брелок из проволоки Материалы и инструменты: Проволока из меди: толстая и тонкая, бусины Н ножницы Приступаем к работе: Схематически нарисуйте рыбку, схему, по которой вы дальше будете работать. Согните толстую проволоку по форме рыбки. Наматывайте тонкую проволоку с бусинами на части рыбки, соединяя их между собой. Учитель контролирует работу учащихся, помогает при затруднениях</p>		
<p>3 Этап Рефлексивно-завершающий</p> <p>Конец урока 5 минут</p>	<p>Общее обсуждение урока. - Какие трудности возникли в процессе работы? - Как вы планируете дальнейшую работу? Создавать предпосылки для общего коллективного осуждения, дебатов и дискуссий на тему урока. Урок сегодня был удачный, Не прошёл, для вас, он зря. Вы все очень постарались. Вам понравилось, друзья?</p>	<p>Принимают участие в обсуждении урока</p>	
Оценивание	Взаимооценивание		

Задание для девочек

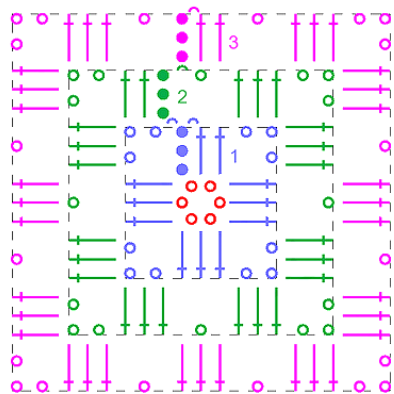

Выполняется этот мотив по кругу. Вяжем цепочку из 6 в.п. и замыкаем ее в кольцо с помощью соединительного столбика.

1 ряд: вяжем 6 в.п. (3 в.п.п.+3 в.п. по схеме), далее вяжем 3 ст. с/н в кольцо, затем 3 в.п., 3 ст. с/н, 3 в.п., 3 ст. с/н, 3 в.п., далее вяжем еще 2 ст. с/н и соединяем ряд с помощью

соед. ст., вводя крючок в 3 в.п.п. этого ряда.

Для того, чтобы начать вязать след. ряд из арки, для перехода в нее вяжем еще 1 соед. ст.

2 ряд: вяжем 3 в.п.п., 2 ст. с/н в арку из в.п. пред. ряда, далее 3 в.п. и 3 ст. с/н в ту же арку, затем *вяжем 1 в.п., и в след. арку из в.п. пред. ряда вяжем 3 ст. с/н, 3 в.п., 3 ст. с/н*

Повторяем от * еще 2 раза.

Затем мы вяжем 1 в.п. и замыкаем ряд соед. ст., вводя крючок в верхнюю петлю подъема этого ряда

3 ряд: вяжем 4 в.п. (3 в.п.п.+1 в.п. по схеме), далее в арку из в.п. пред. ряда вяжем 3 ст. с/н, 3 в.п., 3 ст. с/н,

*вяжем 1 в.п. и 3 ст. с/н в след. арку из в.п. пред. ряда,

1 в.п., 3 ст. с/н, 3 в.п., 3 ст. с/н в угловую арку из в.п. пред. ряда*. Повторяем от * еще 2 раза.

Далее вяжем 1 в.п. и 2 ст. с/н в след. арку.

Замыкаем ряд с помощью соед. ст., крючок вводим в 3 в.п. подъема этого ряда. Последующие ряды вяжем аналогично до нужного вам размера квадрата.

Задание для мальчиков



Рыбка — брелок из проволоки

Материалы и инструменты: проволока из меди: толстая и тонкая, бусины, ножницы.

Приступаем к работе:

1.Схематически нарисуйте рыбку, схему, по которой вы дальше будете работать.

2.Согните толстую проволоку по форме рыбки.

3.Наматывайте тонкую проволоку с бусинами на части рыбки, соединяя их между собой.